



iCOCOON

爱可梦

放松椅

HCP-IC010000A

HCP-IC010000D

HCP-IC010000E

设置说明书

感谢您购买 iCOCOON。

这是一款高端的家具风格的休闲椅，结合了设计和医学，旨在促进身心健康。



致进行开封及设置作业的人员

本书对本产品搬运后的设置作业过程进行了说明。为保证作业的安全性和正确性，请务必遵从本书的指示。此外，装有本书的包装箱中包含以下物品。请确认是否齐全。作业结束后请妥善保管本说明书，以便日后随时翻阅。

附带品的确认

请确认包装箱里是否装有以下附带品。

本产品分两个包装，一个是主体/顶部面板，另一个是脚踏架/搁臂架左侧和右侧）。

请确认主体及其他附带品有无瑕疵及破损。

1/2

主体
顶部面板

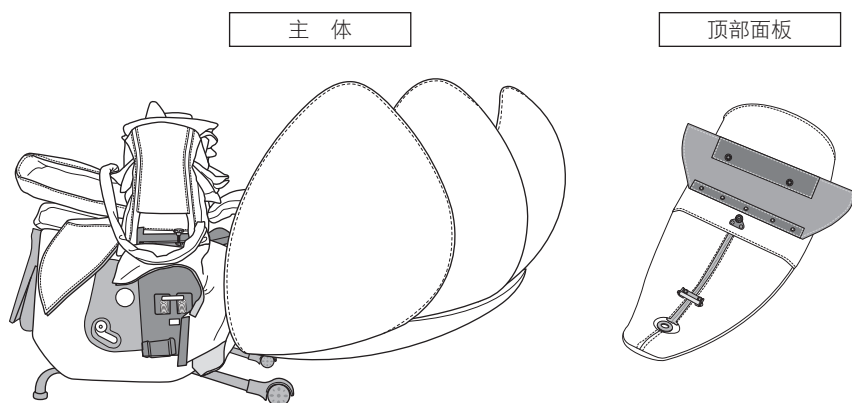

2/2

脚踏架
侧面板

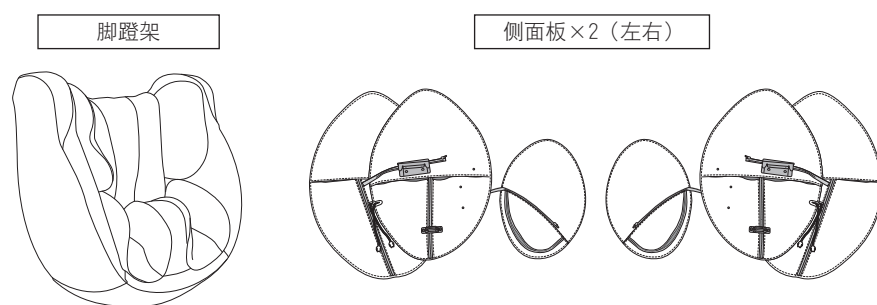

附带品

安全注意事项 	平板电脑（附件） （收在靠垫下） 	T型扳手 	电源线 	脚踏架固定螺丝 ×2
脚踏架连接盖固定螺丝 ×1 	脚踏架连接盖 ×1 	侧面板固定螺丝 ×6 	脚轮托盘 ×2 	搬运带

设置步骤

本产品请按以下步骤进行设置、安装。

1. 设置场所的确认和搬入
2. 脚蹬架的安装
3. 顶部面板的安装
4. 侧面板的安装
5. 平板电脑的安装
6. 电源线的安装
7. 接入电源
8. 脚轮托盘的安装

- 产品较重，请带上作业手套进行安装，以免受伤等。
- 安装作业请至少由两个人进行。
- 从寒冷的室外搬进室内时，请待按摩椅变暖（至少1小时）后再进行作业。

关于设置场所

设置场所的确认

主体后面以及主体前面的空间请分别确保在50cm，50cm以上，以免椅背后倾时碰到墙壁及其他物体。

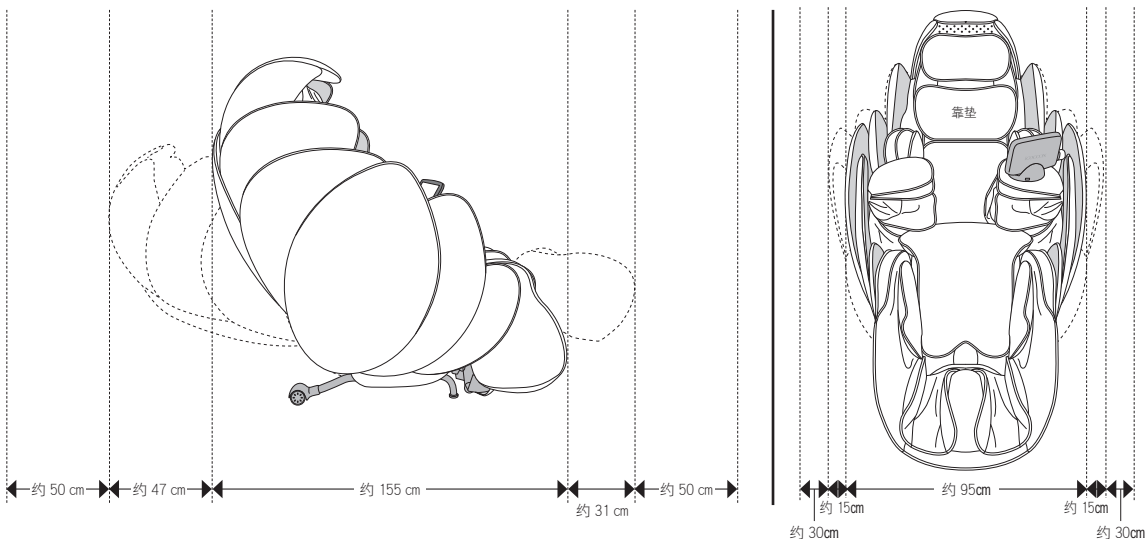

- 请在主体下面垫上地垫等，以防止弄坏地板，并减轻动作时的声音。
(请不要铺电热地毯)
- 产品较重，请轻拿轻放，以免弄坏地板。
- 请设置在距离电视及收音机等AV机器1m开外的地方。否则有可能产生噪音。
- 使用脚轮托盘时，体重100kg的人坐着时，每平方米地面承受约3.0kg的负荷。



注意

- 请勿在浴室及桑拿房等潮气重的地方使用。
- 请放置在地面平坦的地方使用。
- 请勿在垃圾及灰尘多的地方或者周围温度高的地方（40℃以上）使用。
- 请勿设置在阳光直射的地方及暖炉附近等可直接升至高温的地方。

搬入/移动方法

设置后的移动方法

移动时请关掉主电源开关，拔出插座上的电源插头以及插入口中的电源线插接件。

主体约有103kg重，移动时请充分注意。

主体最小尺寸为69cm（使用运输带时）。

在三个人的帮助下，将主体和顶部面板从箱子中取出。

1 将箱子移动到安装位置。

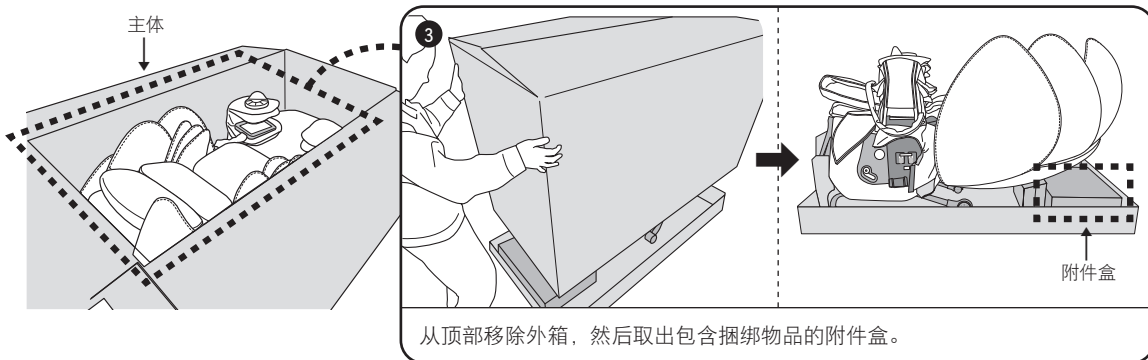
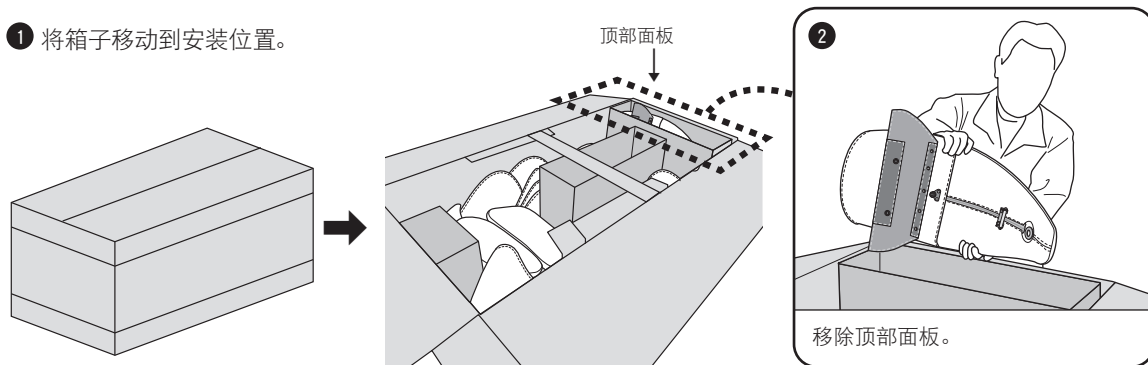

4 将移动带缠绕在侧板周围

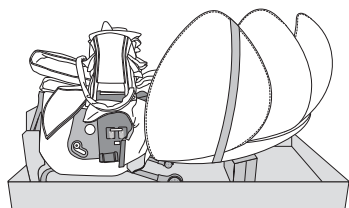

在拆卸主体之前，请在从侧面外测抬起主体时，用移动带将其包裹（参见第11页）。

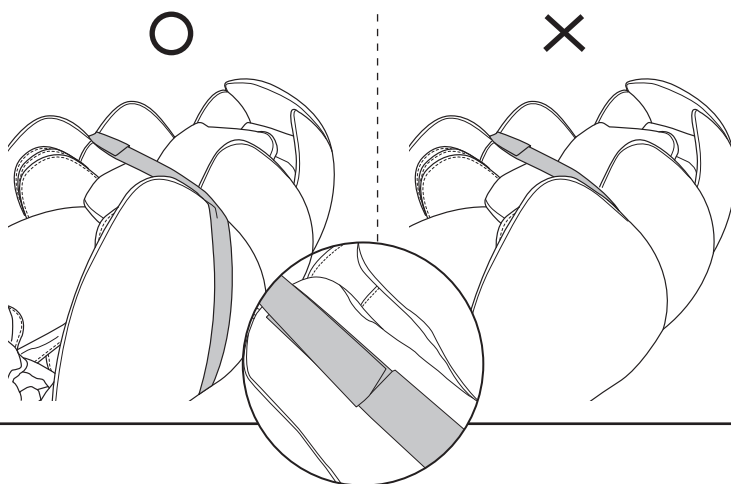

搬入/移动方法

5 将主体放置在安装位置

请握住主体前侧的脚部和主体顶部靠近扬声器的把手移动主体。

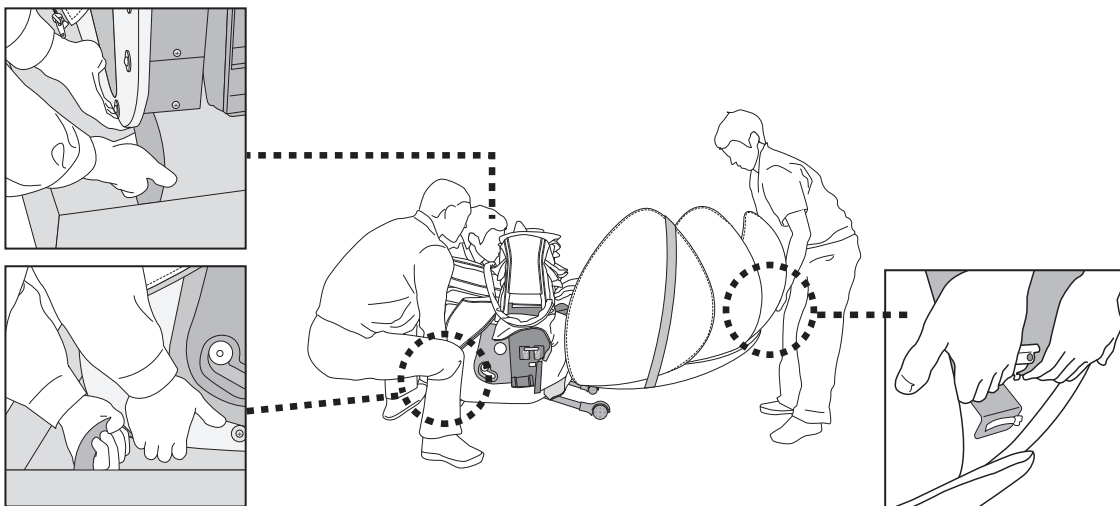

两人搬运时

请握住主体前侧的脚部和主体顶部靠近扬声器的把手移动主体。

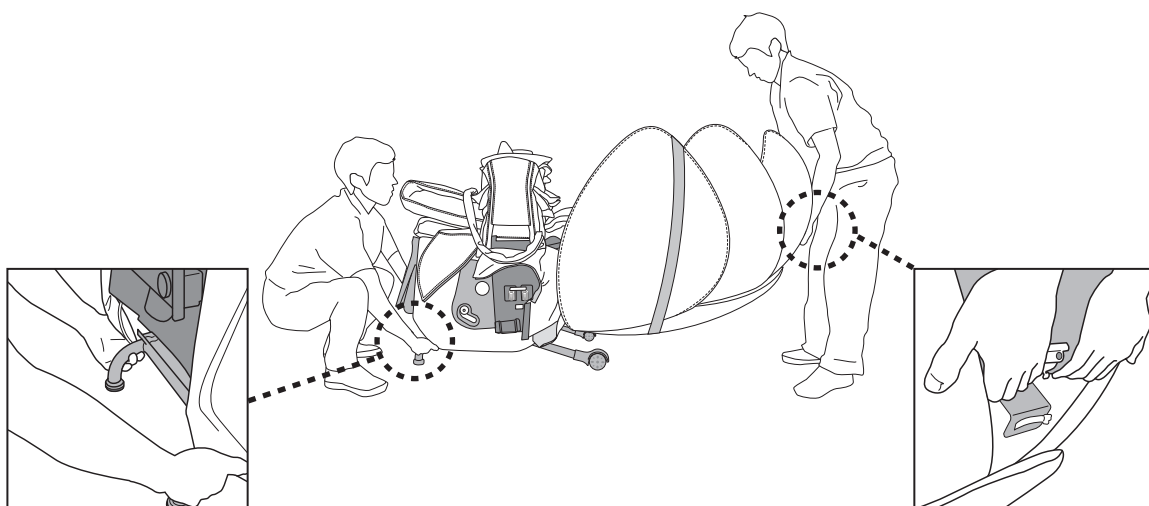

⚠ 注意

- 请勿在载人的状态下搬运。
- 请拔出插座上的电源线以及插入口上的电源线插接件。
→ 有可能导致电源线破损，引发火灾及触电事故。

搬入/移动方法

在上下楼梯时，

应该由三个人完成。

请握住主体前侧的脚部和主体顶部靠近扬声器的把手移动主体。

请在主体下面垫上地垫等，以防止弄坏地板，并减轻动作时的声音。

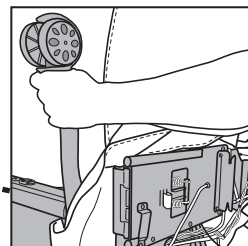
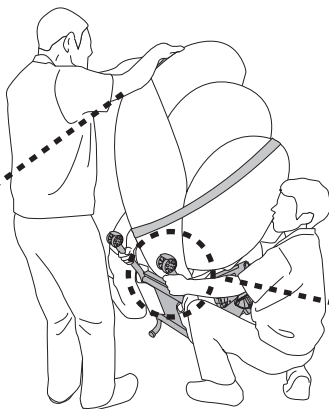
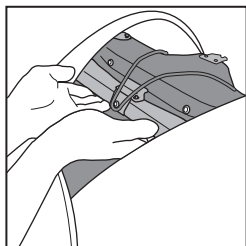

- 搬入宽度在不使用运输带的情况下需要80cm以上，使用搬入带时需要70cm以上。
- 主体最小尺寸为69cm（使用运输带时）。
- 产品较重，为避免产品坠落或导致受伤等，请带上搬运用手套后进行搬入移动。
- 产品较重，搬入移动时请注意避免腰部等部位受伤。
- 主体坠落有可能弄坏地板或造成人员受伤，手持时请把牢，以免其坠落在地。

脚蹬架的安装方法

将脚蹬架从箱子中取出。

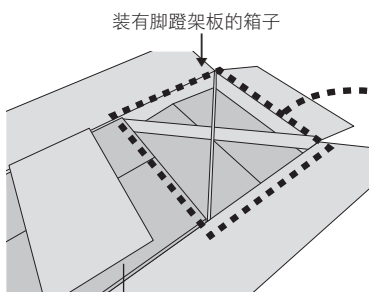

装有侧面板（左和右）的箱子

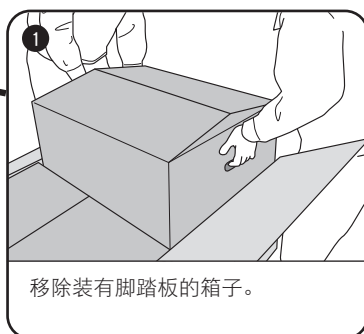

移除装有脚踏板的箱子。

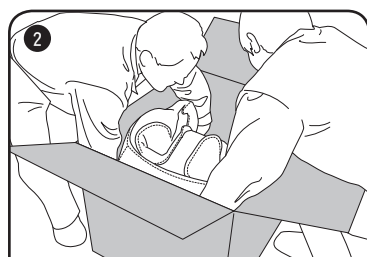

两个人应同时抬起脚轮和部件A。

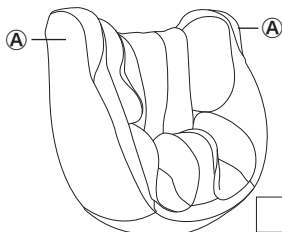

脚蹬架

 注意

- 脚蹬架约有27kg。
- 产品较重，为避免产品坠落或导致受伤等，请带上搬运用手套后进行搬入移动。
- 产品较重，搬入移动时请注意避免腰部等部位受伤。
- 主体坠落有可能弄坏地板或造成人员受伤，手持时请把牢，以免其坠落在地。

脚蹬架的安装方法

插配件、空气软管的连接方法

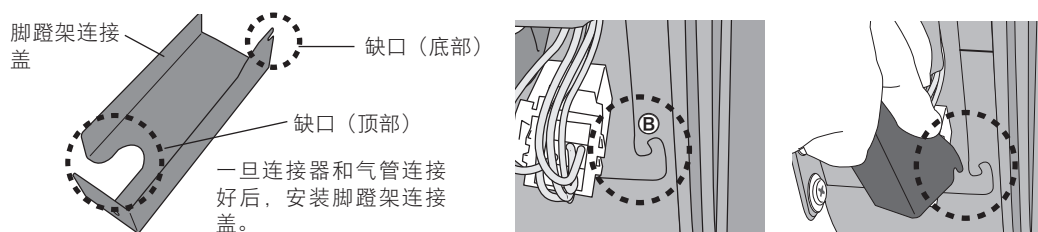
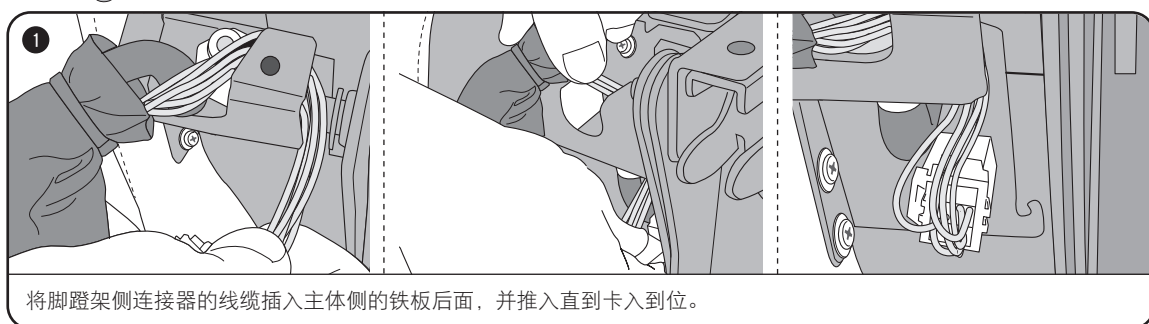
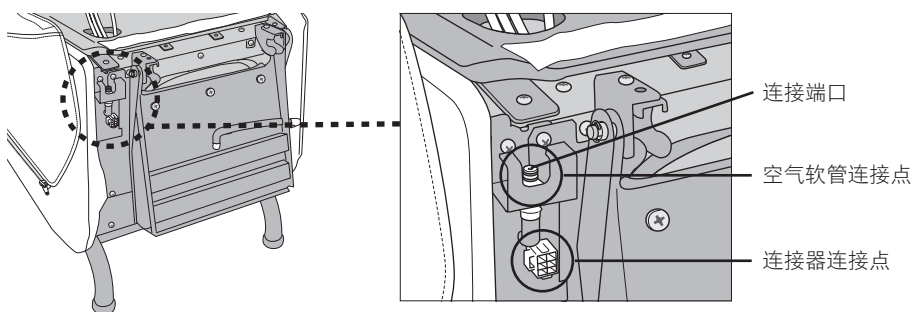

安装脚蹬架连接盖时，连接。



⚠ 注意

- 在安装或拆卸脚蹬架之前，请确认主电源开关处于关闭状态，拔出插座上的电源线以及插入口中的电源线插配件，再进行作业。
→ 否则有可能导致电源线破损，引发火灾及触电事故。
- 拆卸或安装脚蹬架时请注意避免手或手指夹在主体和脚蹬架之间。
- 插配件请插到底。此外，固定螺丝也请拧紧。
→ 否则有可能引发事故、导致受伤或机器故障。

脚蹬架的安装方法

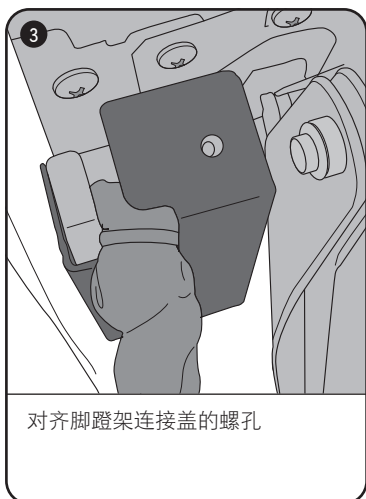

注意

- 在安装脚蹬架连接盖时，确保没有电线被夹住。
- 确保气管的尖端插入连接接头。

将脚蹬架安装到主体上

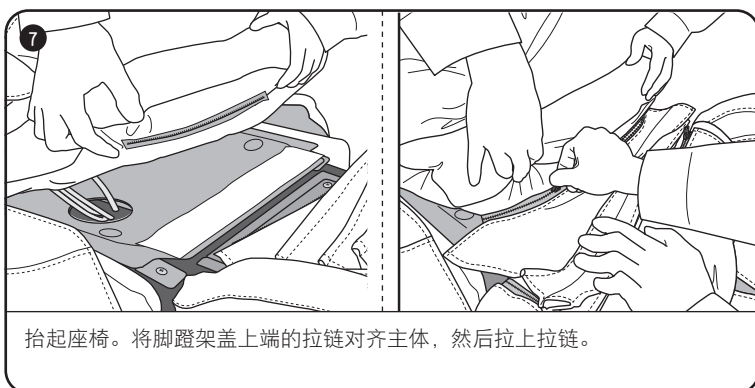
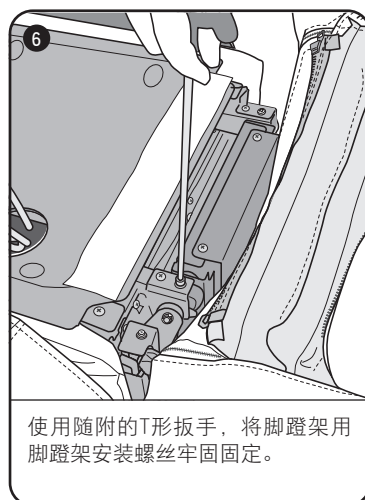
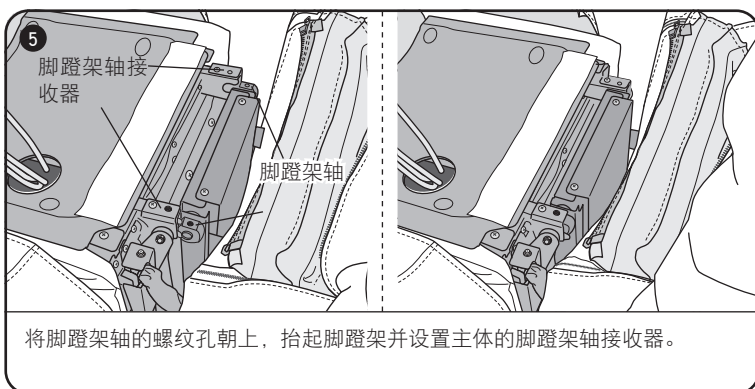

脚蹬架的安装方法

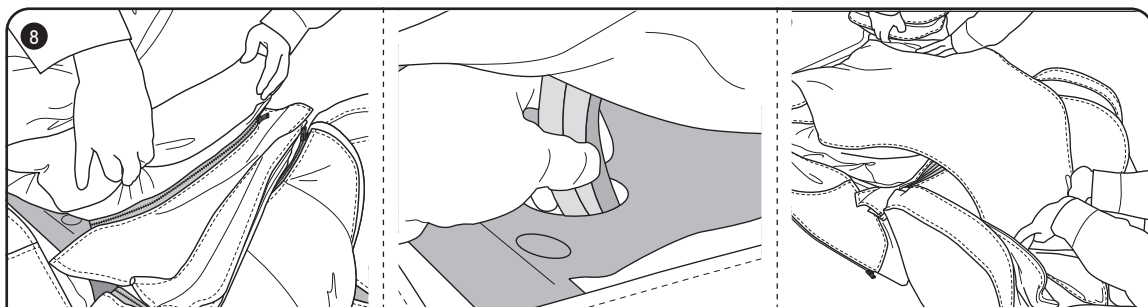

拉上拉链后，放下座垫。始终确保气管正确地放入孔中。

拆卸脚蹬架时，按照上述步骤的相反顺序进行。

支脚部的调节方法

可以分别调节前支脚部左右高度。可调节高度约 1cm。

调节时请抬起前支脚部后再调高度。调节时请注意避免夹住手指等。

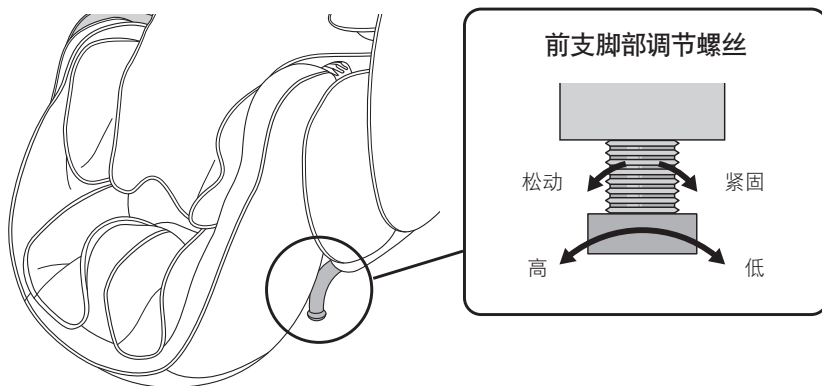

顶部面板的安装方法

安装顶部面板。

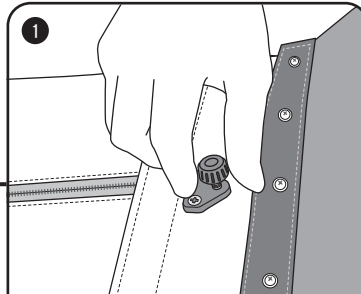
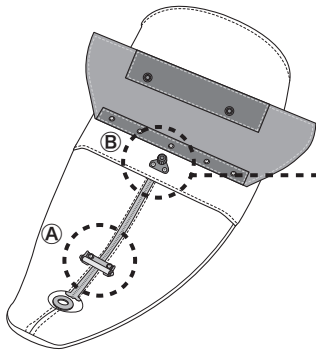

从顶部面板上拆下螺丝。

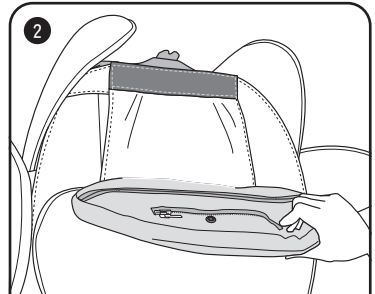

在安装顶部面板之前，先将主体上的枕头放下。

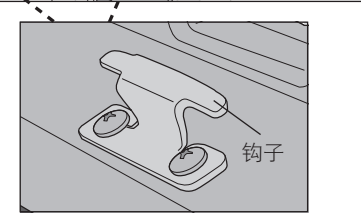
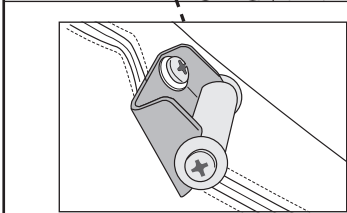
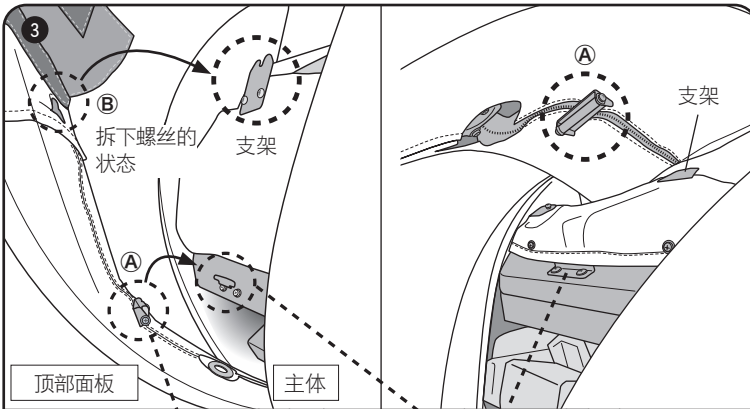

将④从上方插入主体后面的钩子，向后滑动并挂上。上部有一个用来挂住顶板的五金件，请将⑤安装在那里。

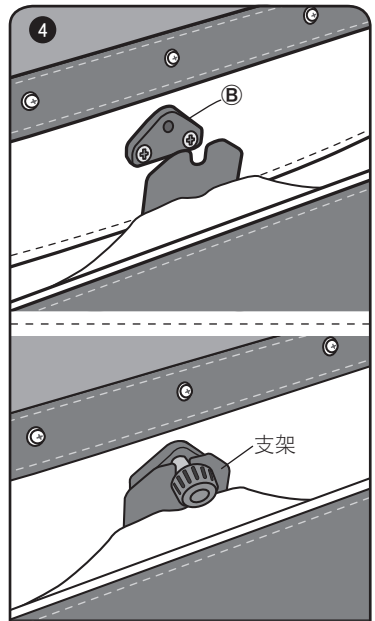

移动到主体前侧，并用顶板安装螺钉固定顶板。拧紧力矩参考值： $0.5 \text{ N} \cdot \text{m}$ 。

顶部面板的安装方法

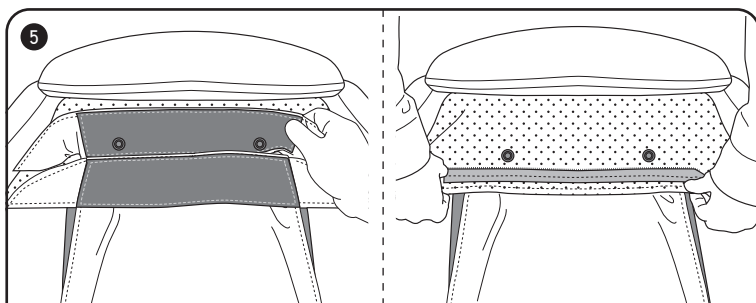

5 请用魔术贴将扬声器盖和主体对齐并封闭。

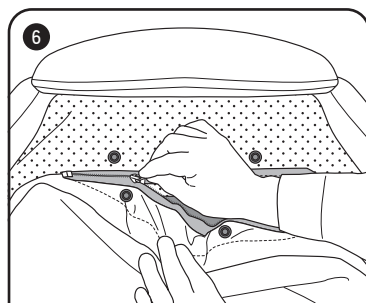

6 请将扬声器盖和枕头的拉链对齐并拉上。

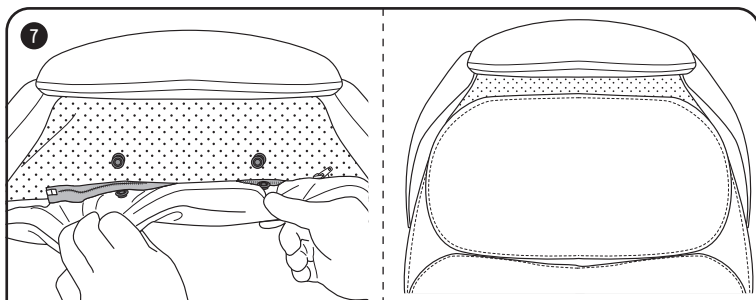

7 请将扬声器盖和枕头的两个挂钩对齐并扣上。

拆卸时，请按照相反的步骤进行。



注意

●取用安装螺钉固定时，请注意不要掉落螺钉。

▶接下一页

侧面板的安装方法

侧面板各部分的名称

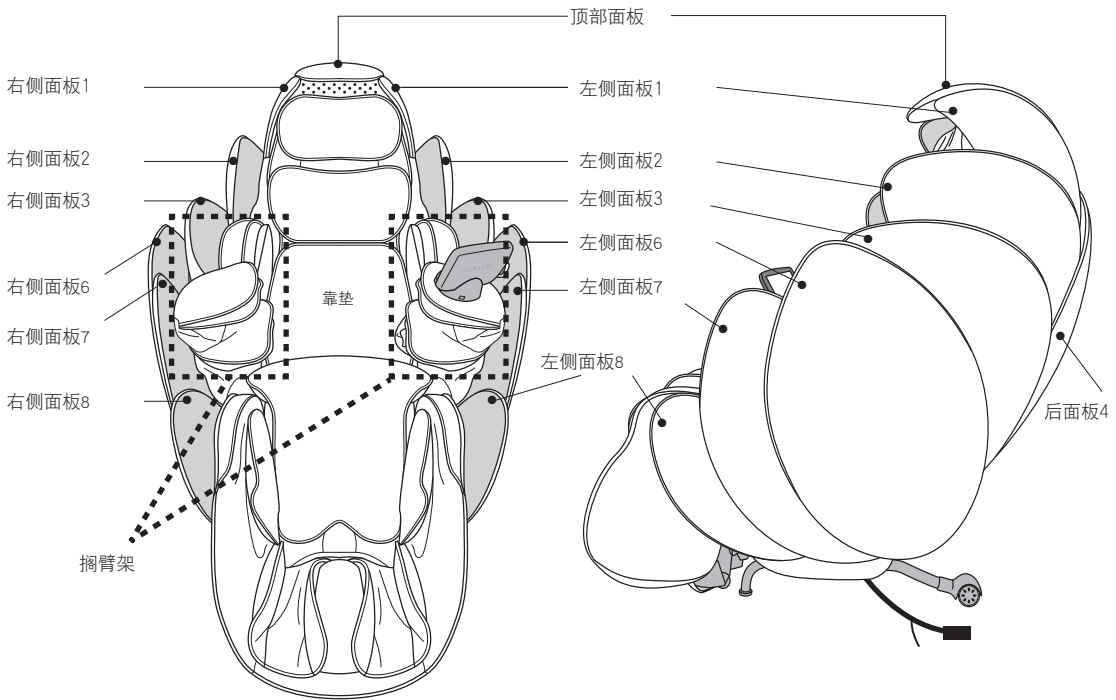

从包装箱中取出侧面板

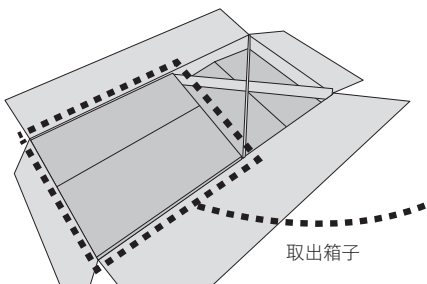

装有侧面板的箱子中，“左侧面板6、左侧面板7、左侧面板8”和“右侧面板6、右侧面板7、右侧面板8”各自用包装薄膜包裹在一起，所以请取下包装薄膜。

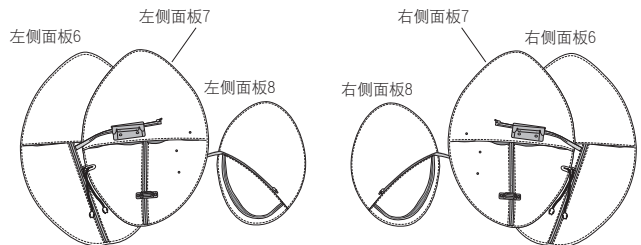

注意

●侧在从袋子中取出侧面板时，使用美工刀或剪刀时请注意不要划伤面板。

侧面板的安装方法

左侧面板的安装

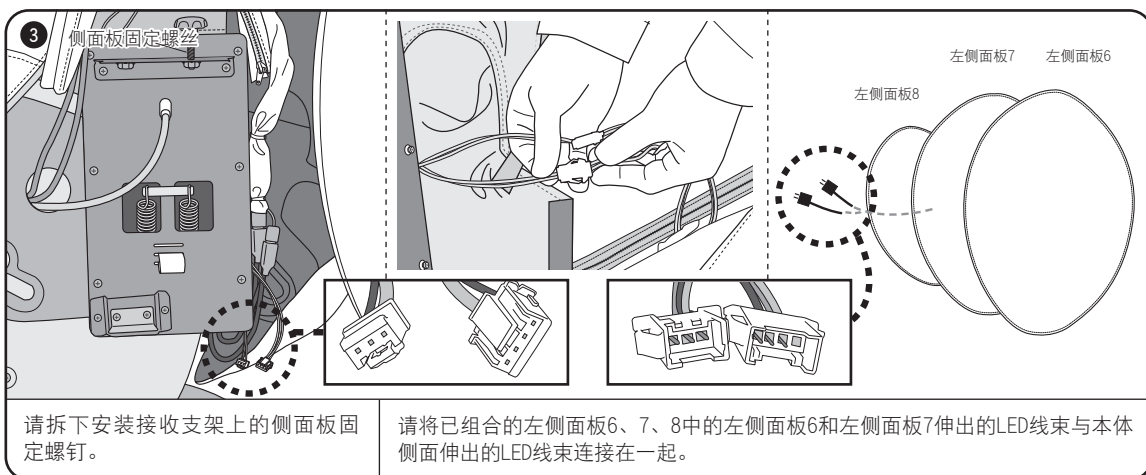
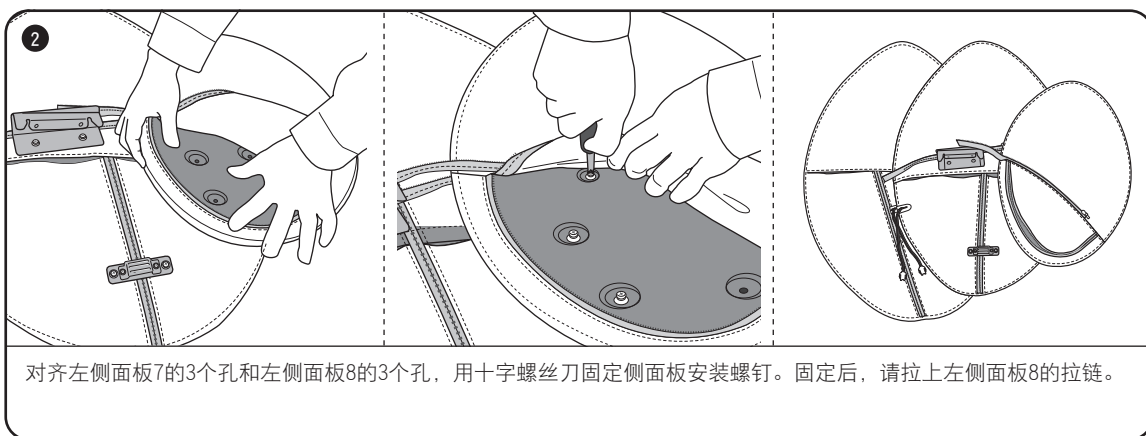
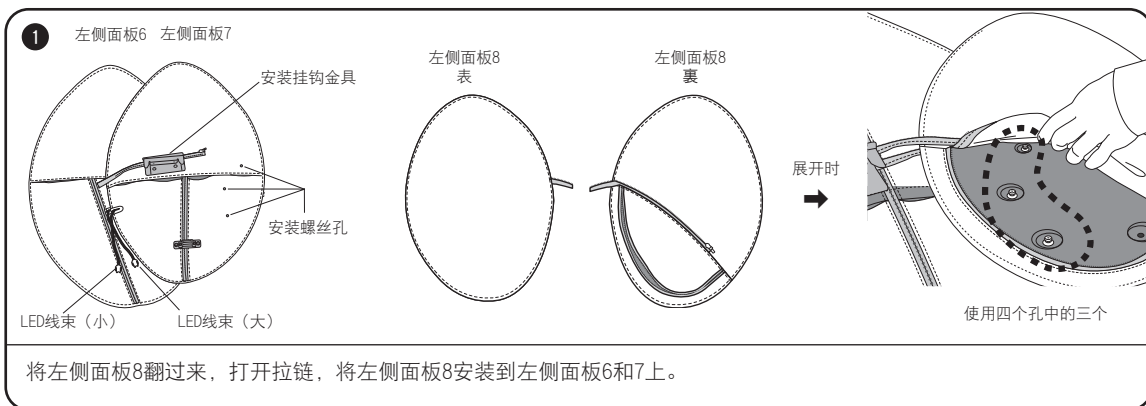

侧面板的安装方法

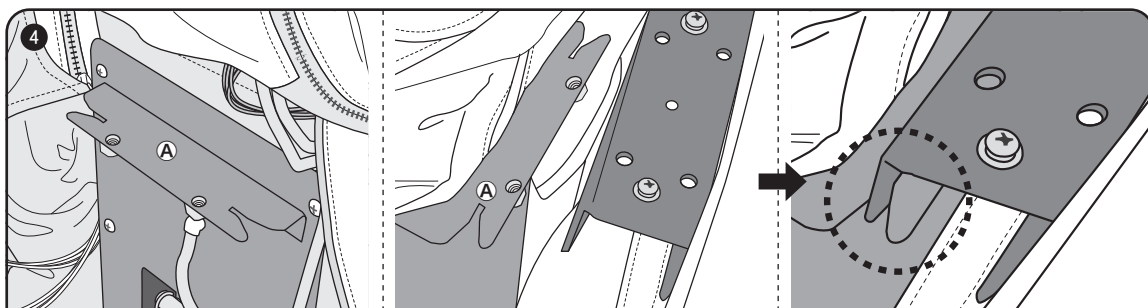
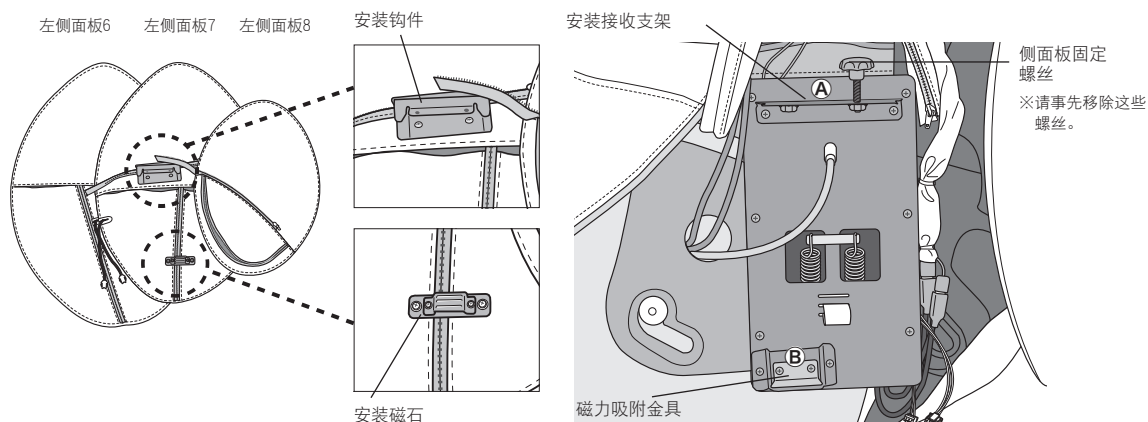

请将组合后的左侧面板6、7、8挂到左侧面板安装接收支架Ⓐ和安装挂钩金具上。

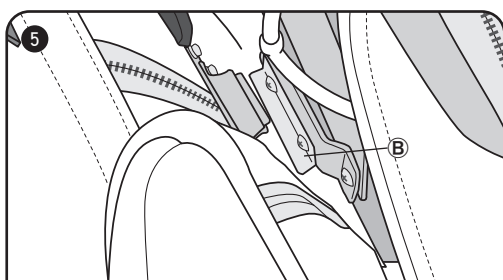

请使用侧面板安装磁铁固定已通过侧面板安装金具安装的左侧面板6、7、8。（手动将扶手向外推后再安装会更高效，参见P11。）

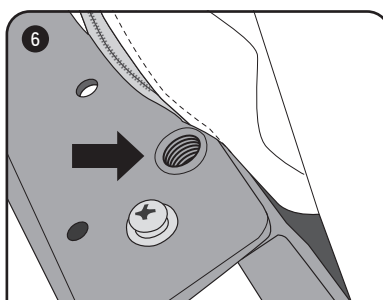

请轻轻重新拧紧在步骤3中取下的侧面板固定螺钉。推荐拧紧力矩：1.1 N·m。

⚠ 注意

- 在安装或拆卸搁臂架之前，请确认主电源开关处于“关闭”状态，拔出插座上的电源线以及插入口中的电源线插接件，再进行作业。
→ 有可能导致电源线破损，引发火灾及触电事故。
- 拆卸或安装搁臂架时请注意避免手或手指夹在主体和搁臂架之间。
- 安装时，插接件请插到底。此外，请拧紧固定螺丝。
→ 否则有可能引发故障。
- 作业时请戴上工作手套以防止受伤。

侧面板的安装方法

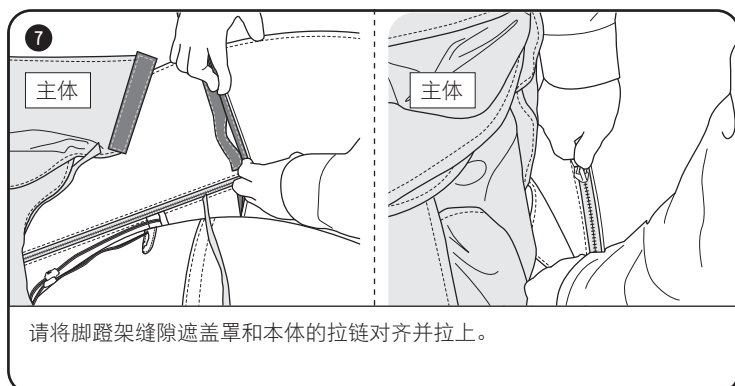

拆卸时，请按照与此相反的步骤进行。

安装右侧面板

请按照与左侧面板相同的步骤进行。

平板电脑的安装方法

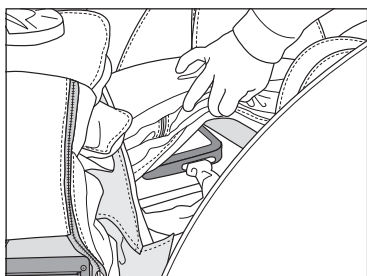

平板电脑放在靠垫下面，请取出。

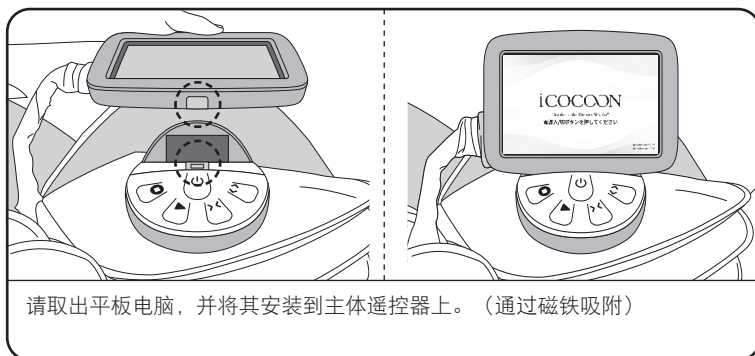

⚠ 注意

- 安装和拆卸时，请注意不要掉落平板电脑。
- 请确保电线不要被侧面板等部件挂住。

▶ 下一页

电源线的安装方法

●电源线请务必使用本机器的配件。

电源接通方法

①将电源线连接器插入主体左后部的插座，然后将电源插头插入插座。

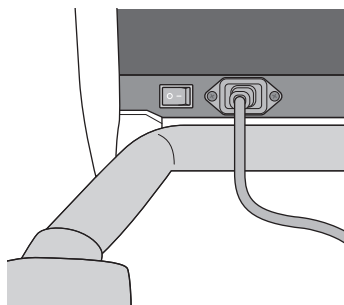

②将主体左后部的主电源开关切换到“开”状态。这时，显示器上会出现文字，顶板上的logo LED会亮起。

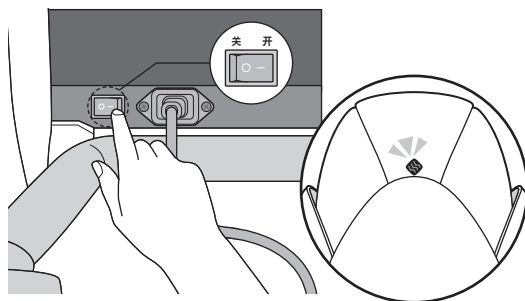

●平板电脑屏幕显示可能需要大约1分钟。

※当处于躺倒状态（或者靠背向后倾斜、脚踏架升起）时，躺椅会自动起立。

※当各机械中途停止时，打开主电源开关，机械会移动到收纳位置并停止（肩部机械组件：靠背下部，脚底机械组件：打开状态）。



警告

- 使用本机时请勿使用变压器。
→否则有可能引发故障及触电事故。



注意

- 将电源插头插入插座之前，请确认主电源开关处于 关闭状态。
- 电源插头及插接件请插到底。

脚轮托盘的安装方法

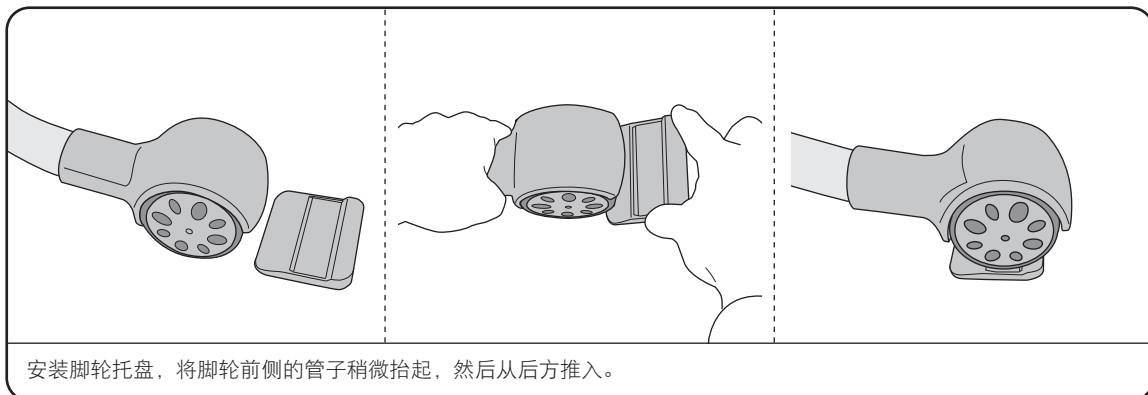

注意

- 请在躺椅处于直立状态时进行安装和拆卸。
- 请在躺椅处于直立状态时进行安装和拆卸。"安装或拆卸时，请注意不要夹伤手指等部位"

设置后确认项目

这是完成开封、设置作业后的最终确认项目。请在确认过的项目上打钩。

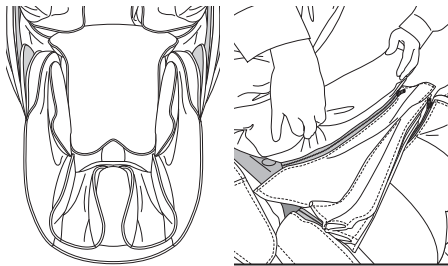
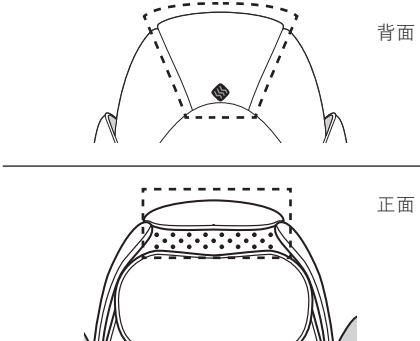
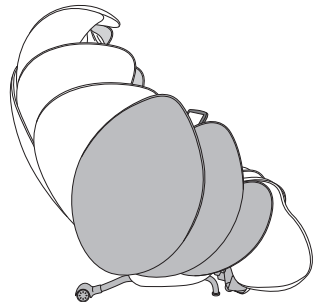
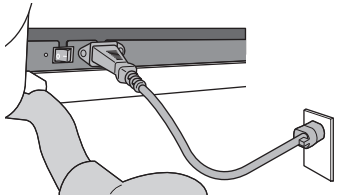
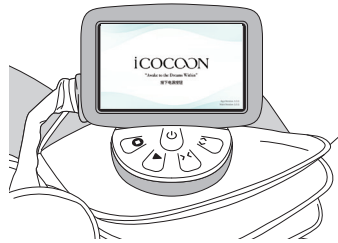
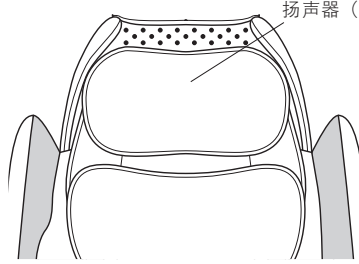
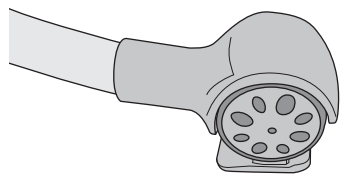
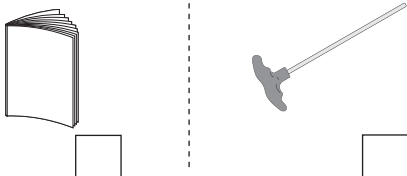
<p>1. 脚蹬架的设置</p>  <p>请确认拉链完全拉上，没有开口。</p>	<p>检查</p> <p>设置 <input type="checkbox"/></p> <p>拉链 <input type="checkbox"/></p>	<p>2. 顶部面板的设置</p>  <p>背面</p> <p>正面</p>	<p>检查</p> <p><input type="checkbox"/></p>
<p>3. 侧面板的设置</p> 	<p>检查</p> <p>右 <input type="checkbox"/></p> <p>左 <input type="checkbox"/></p>	<p>4. 插入口和插座的插入状态</p>  <p>※请确认电源线已插入到主体插入口的底部。</p>	<p>检查</p> <p><input type="checkbox"/></p>
<p>5. 平板电脑的设置</p> 	<p>检查</p> <p>支架 <input type="checkbox"/></p> <p>动作确认 <input type="checkbox"/></p>	<p>6. 扬声器的动作确认（语音）</p>  <p>扬声器（内置）</p>	<p>检查</p> <p>语音 <input type="checkbox"/></p>
<p>7. 脚轮托盘的设置</p> 	<p>检查</p> <p><input type="checkbox"/></p>	<p>8. 设置后配件的确认</p> <p>设置后请确认以下附带品齐全。</p> <p>安全注意事项 <input type="checkbox"/></p> <p>T型扳手 <input type="checkbox"/></p> 	

备忘录



<https://www.family-chair.co.jp>

总公司: 大阪府大阪市淀川区宫原4丁目2-10

制造销售商: 发美利稻田株式会社 鸟取县西伯郡大山町高田1220番地(大山工厂)

※ “为了改良商品, 有可能不经预告而变更部分规格。(包括平板电脑画面的设计)”

779649100 2024年11月27日 (初版)